

# HandWheel Palmare

- HandWheel Palmare
- Switch selezione 6 Assi
- Switch selezione speed x1 x10 x100
- Manovella meccanica
- Gestione di 6 Assi
- JOG Assi da Pulsante o Handwheel
- Pulsante Emergenza



**HPGA** è una pratica Manovella Elettronica per tutti i CNC Promax Selettore fino a **6 ASSI**, Pulsanti di JOG, Selettore SPEED Asse Pulsante di **EMERGENZA**.

Dotata di cavo spiraleto di 3 mt permette una completa e precisa gestione delle movimentazioni assi .

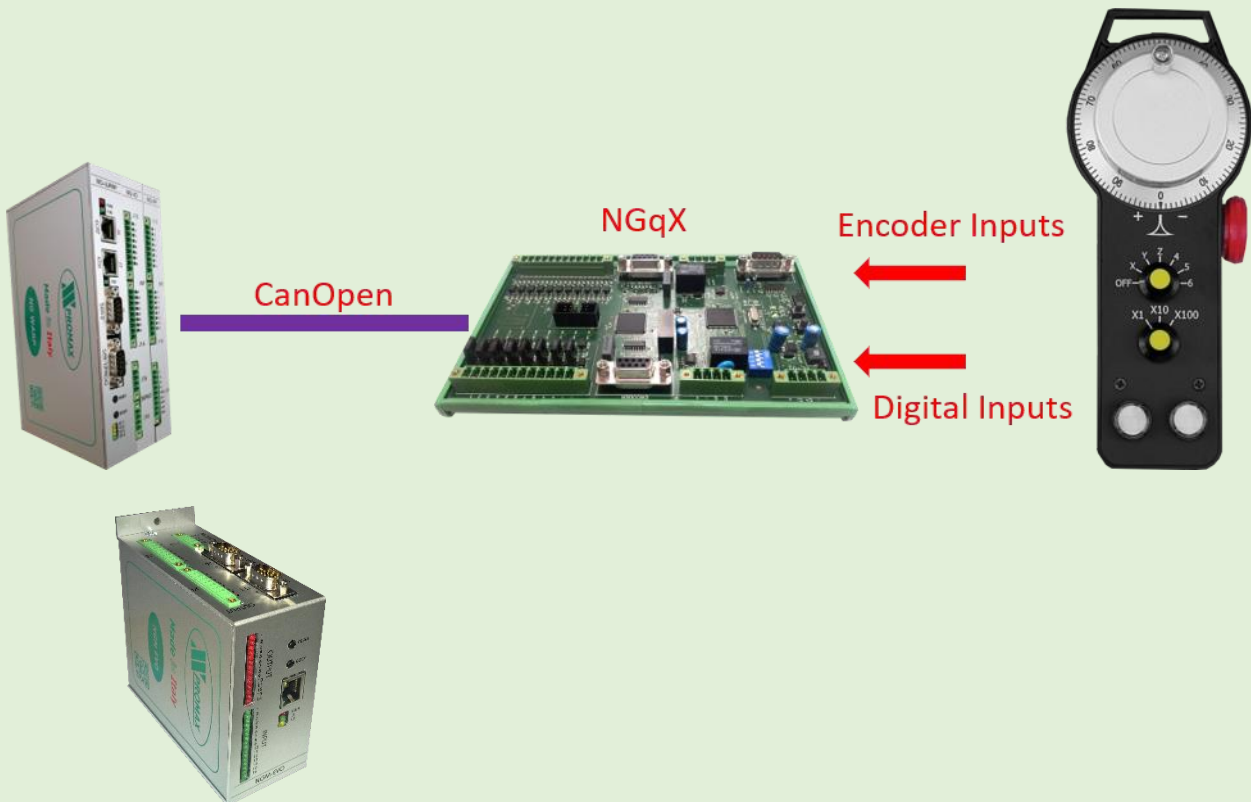

## Specifiche HPGA

| HPGA               |         |
|--------------------|---------|
| HANWHEEL           | 100 l/g |
| PULSANTI JOG       | 2       |
| ASSI CONTROLLATI   | 6       |
| PULSANTE EMERGENZA | 1       |

| CODICE D' ORDINE HPGA   |                     |
|---|---------------------|
| HPGA/ <span style="background-color: #FFD700; border: 1px solid black; display: inline-block; width: 15px; height: 15px;"></span> |                     |
| 0   | Cavo spiralato 3 mt |
| 1   | Cavo spiralato 5 mt |

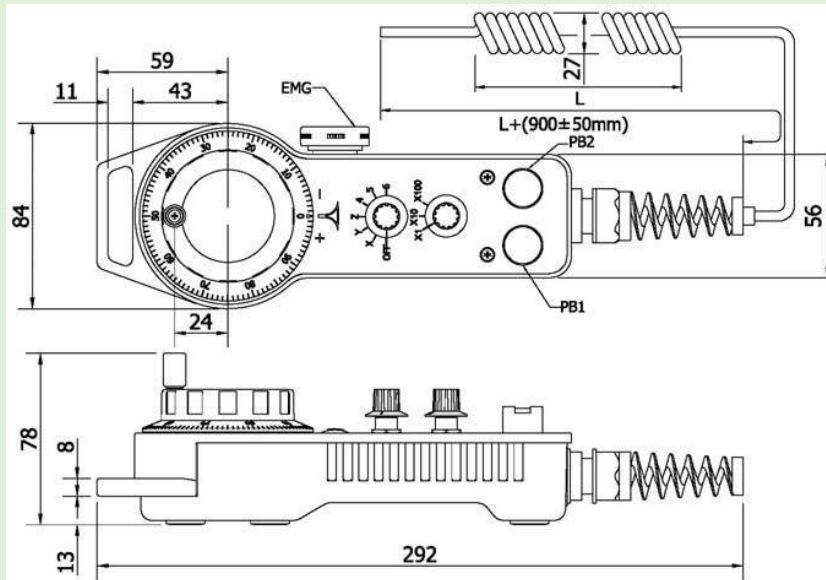

| ENCODER |        |
|---------|--------|
| MARRONE | +5 VDC |
| ROSSO   | GND    |
| ARANCIO | CHA    |
| ROSA    | CHB    |
| GIALLO  | CH / A |
| VERDE   | CH / B |

| SWITCH ASSI    |        |
|----------------|--------|
| VERDE CHIARO   | X      |
| BLU            | Y      |
| PORPORA        | Z      |
| GRIGIO         | 4      |
| BLU/BIANCO     | 5      |
| NERO           | 6      |
| ARANCIO/BIANCO | COMUNE |

| SWITCH SPEED ASSI |        |
|-------------------|--------|
| MARRONE/BIANCO    | X1     |
| ROSSO/BIANCO      | X10    |
| ROSSO/NERO        | X100   |
| ARANCIO/BIANCO    | COMUNE |

| EMERGENZA   |                           |
|-------------|---------------------------|
| GRIGIO/NERO | CONTATTO EMERGENZA (N.C.) |
| NERO/BIANCO | COMUNE EMERGENZA          |

| PULSANTI JOG |                 |
|--------------|-----------------|
| GIALLO/NERO  | PULSANTE 1      |
| VERDE/BIANCO | PULSANTE 1      |
| VERDE/NERO   | COMUNE PULSANTI |

### Promax srl

Via Newton, 5G

50051 Castelfiorentino (FI) ITALY

Tel: +39 0571 684620

Fax: +39 0571 658720

[www.promax.it](http://www.promax.it)

[info@promax.it](mailto:info@promax.it)